

64 pol VG-Leiste Einzelversorgung

Einsatz nur in Industrieanlagen innerhalb geschlossener Metallgehäuse.
Installation nur durch Fachpersonal

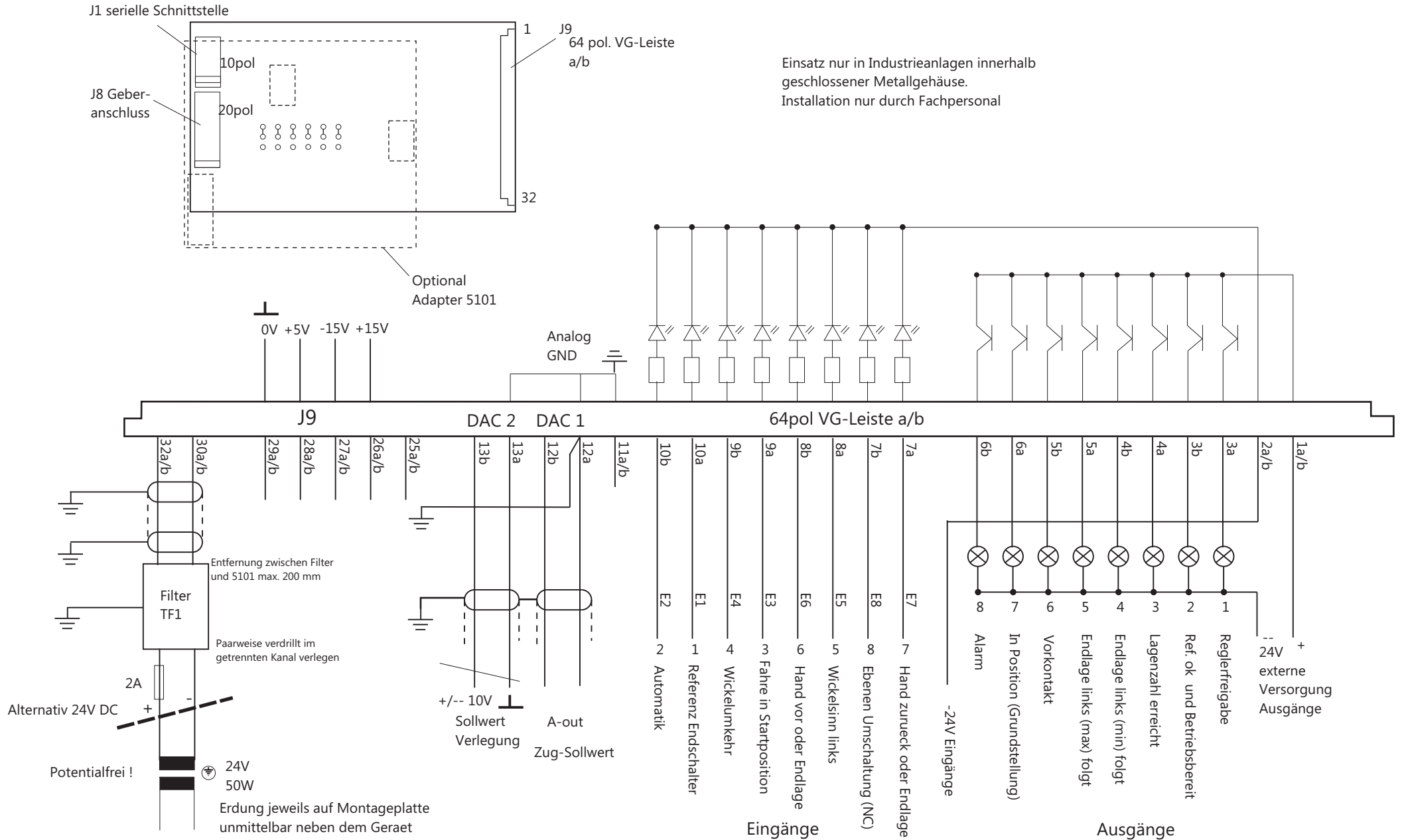

64 pol VG-Leiste Zentralversorgung

Einsatz nur in Industrieanlagen innerhalb geschlossener Metallgehäuse.
Installation nur durch Fachpersonal

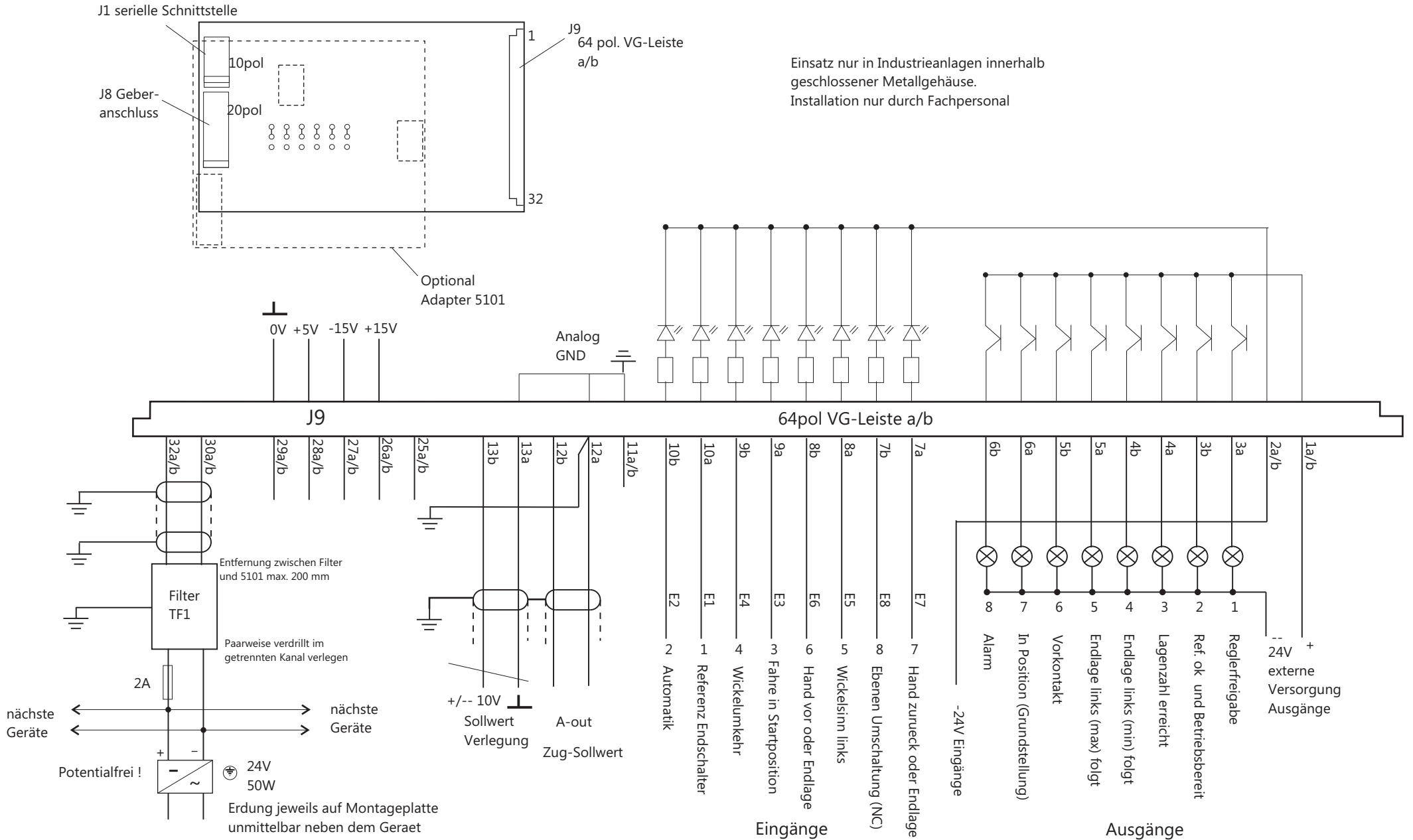

Einsatz nur in Industrieanlagen innerhalb geschlossener Metallgehäuse.
Installation nur durch Fachpersonal

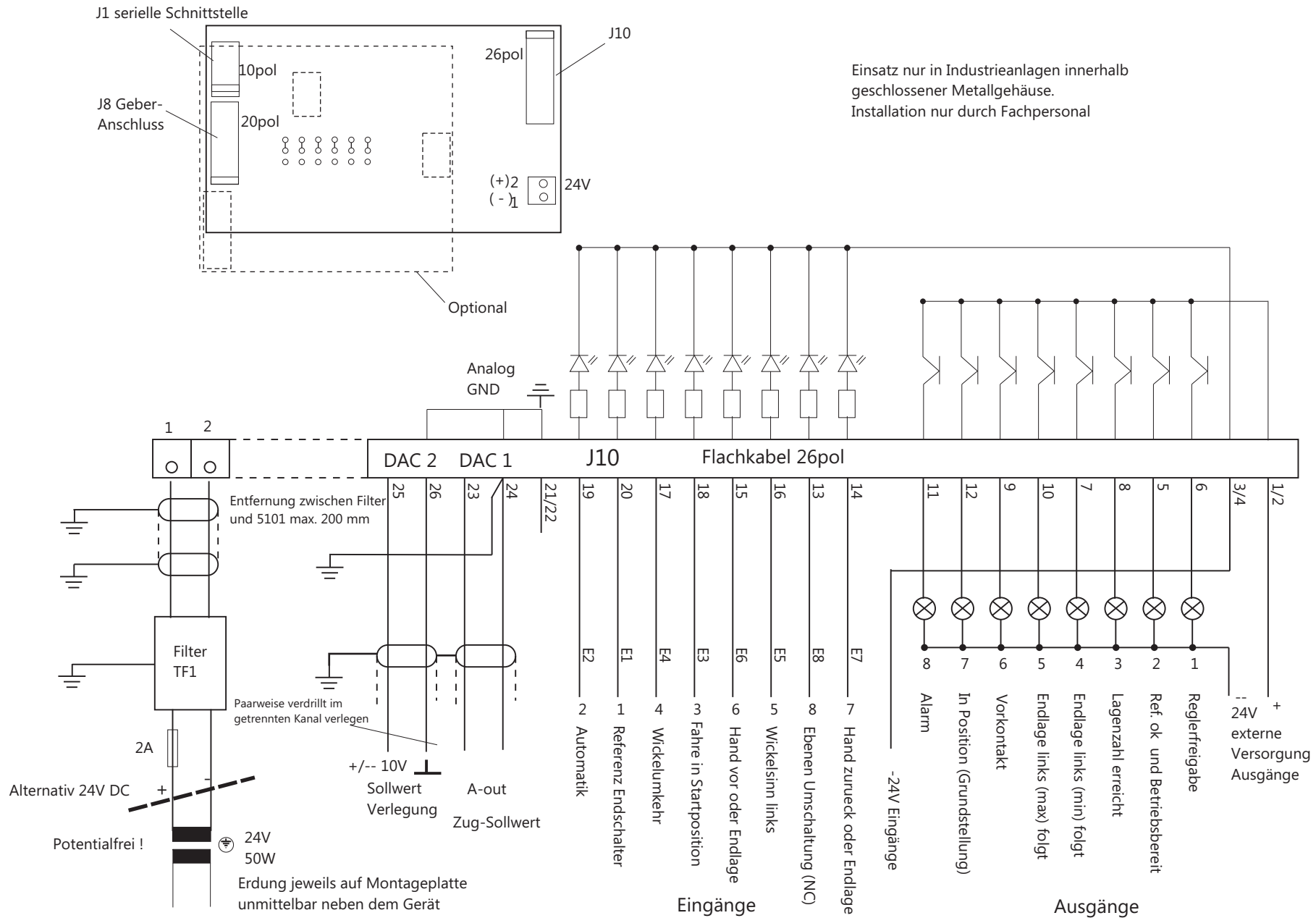

Einsatz nur in Industrieanlagen innerhalb geschlossener Metallgehäuse.
Installation nur durch Fachpersonal

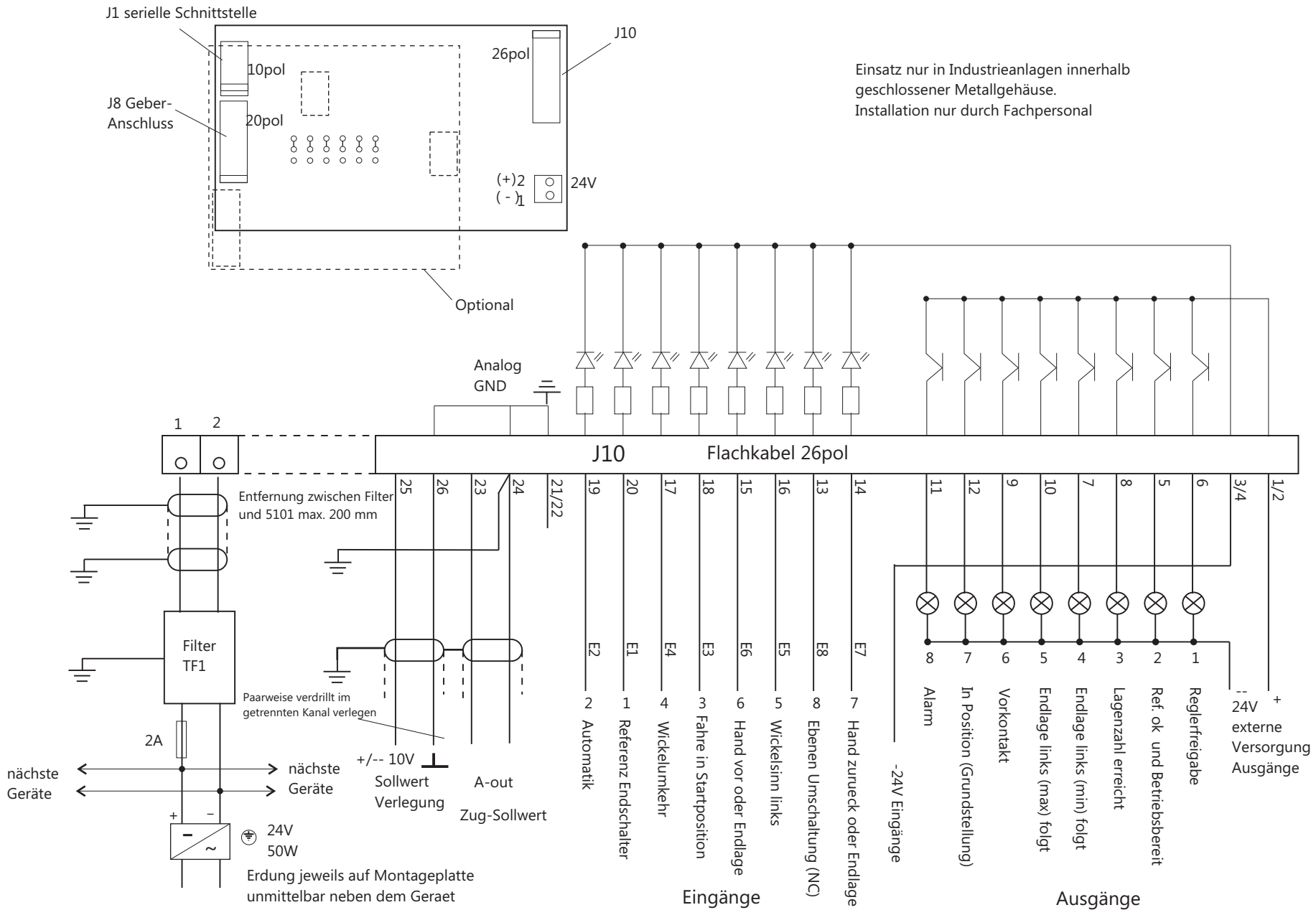

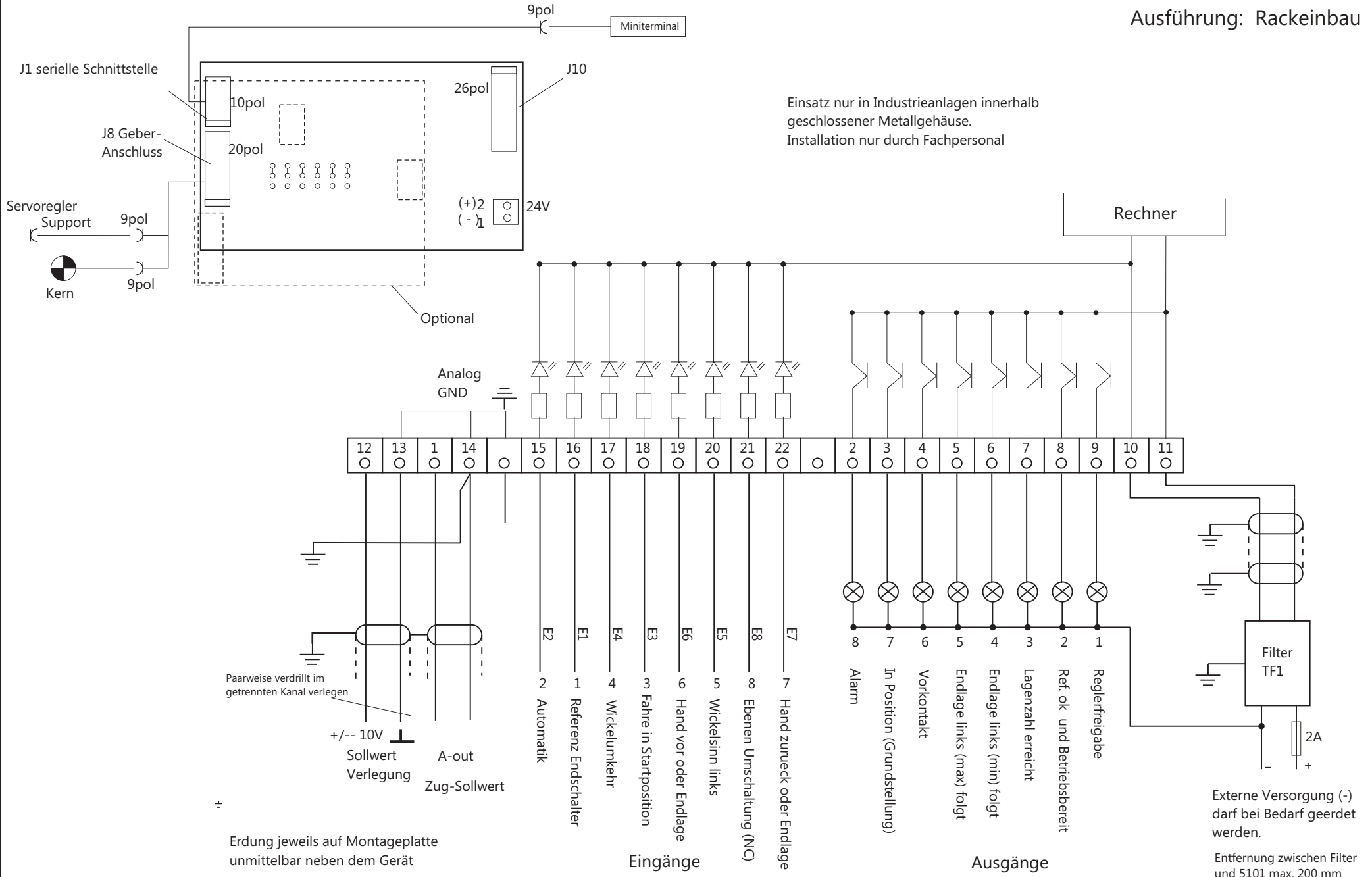

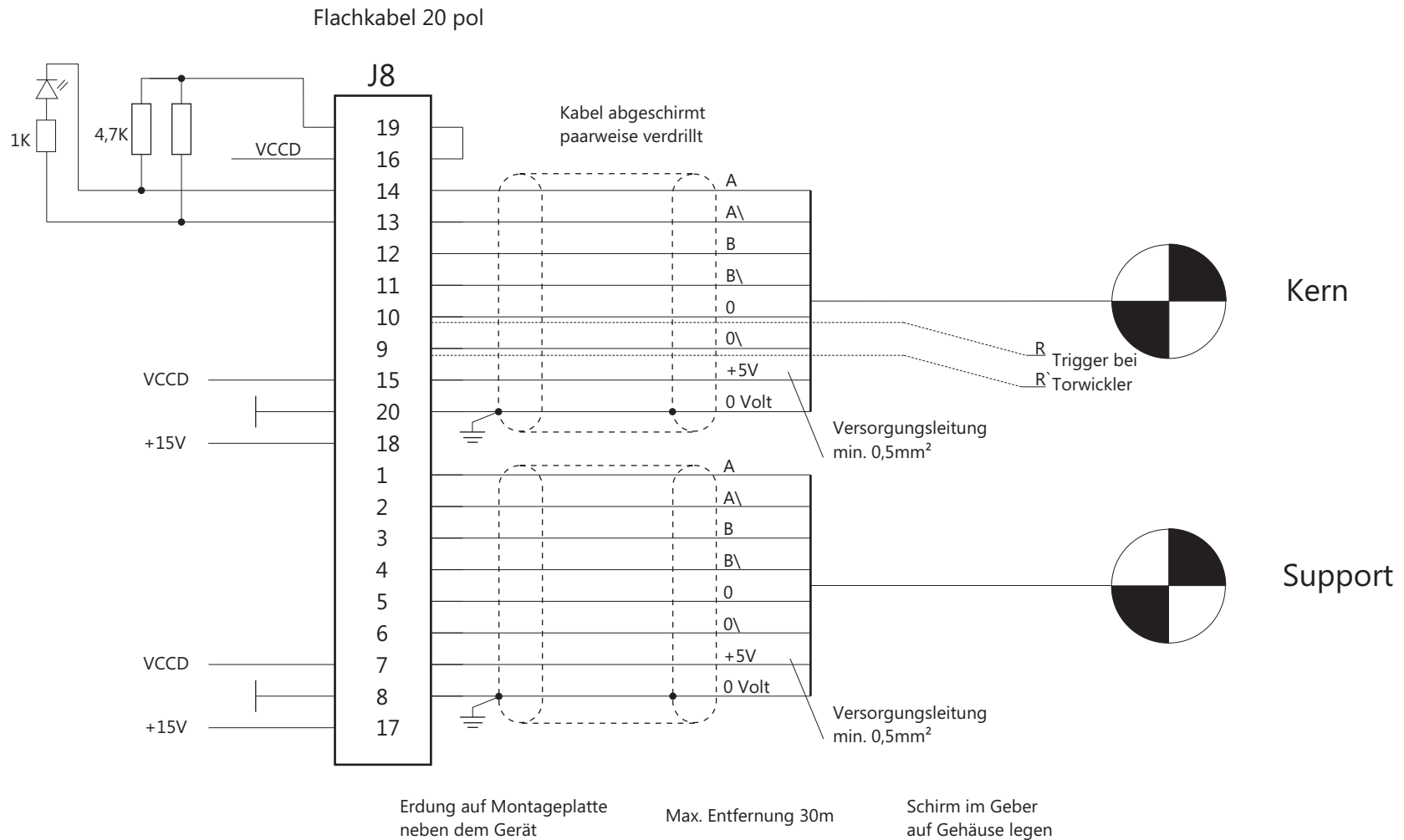

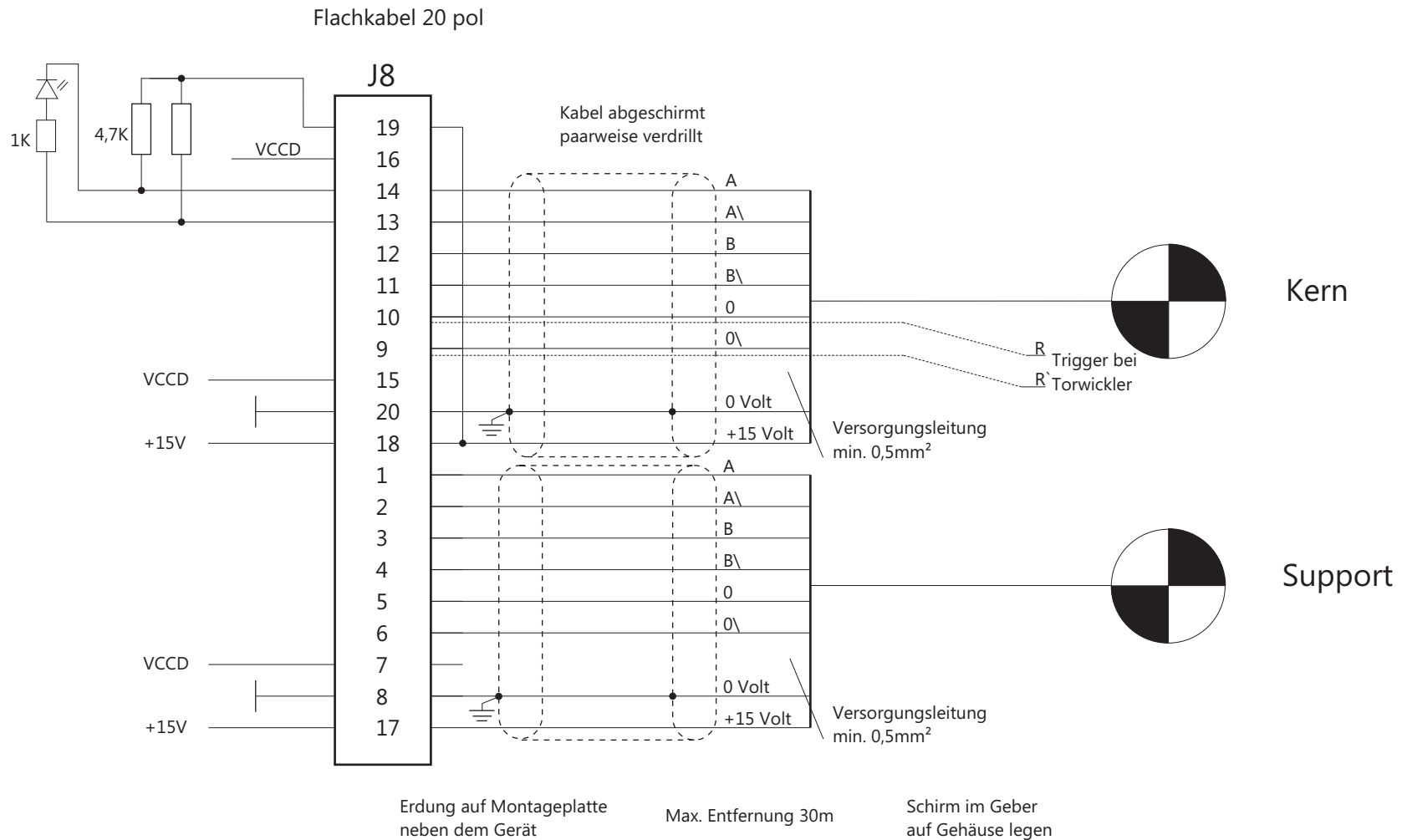

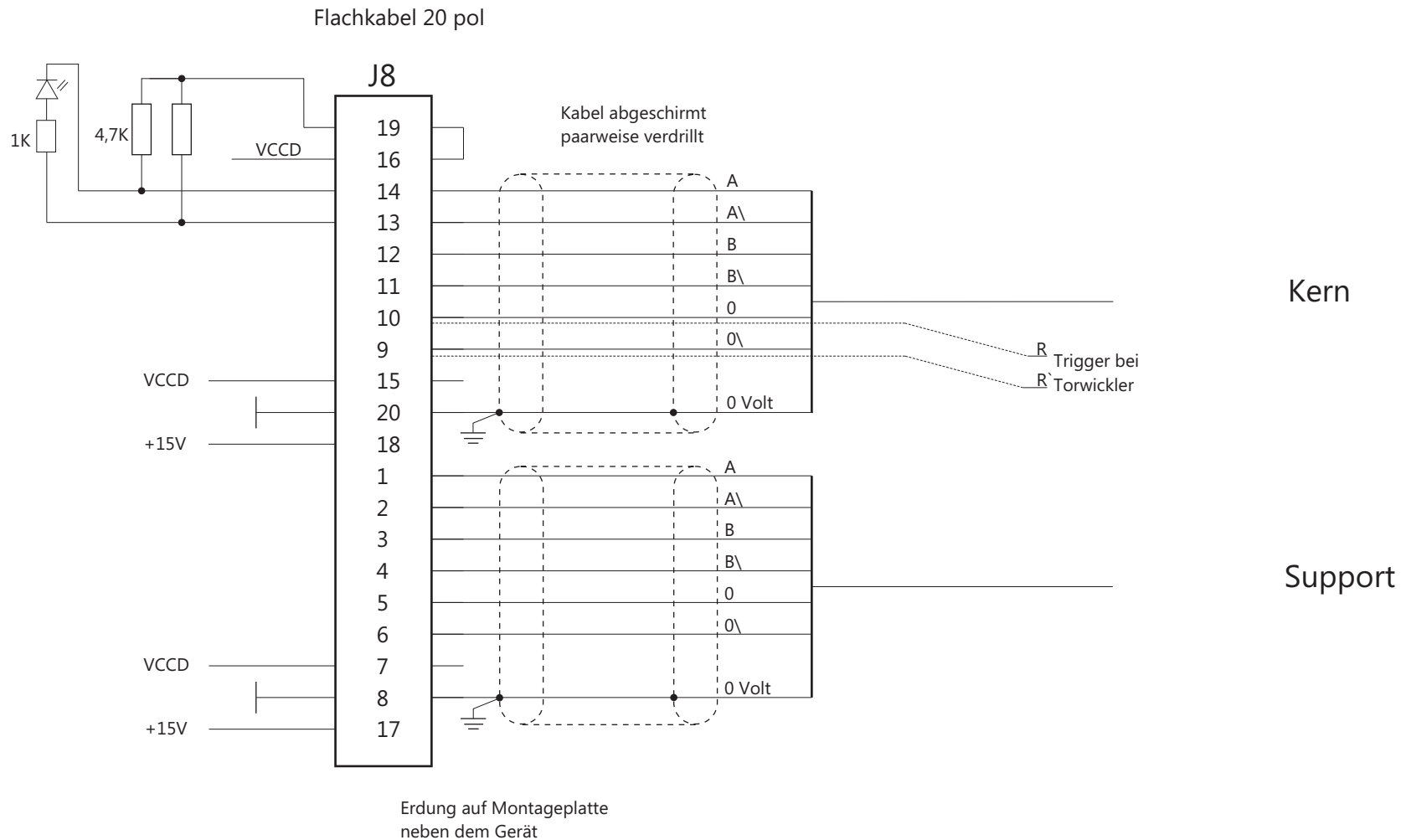

Anschluss Terminal 2780 an Verlegerechner 5101N über Flachkabelanschluss J1(10pol) und Klemmenblock

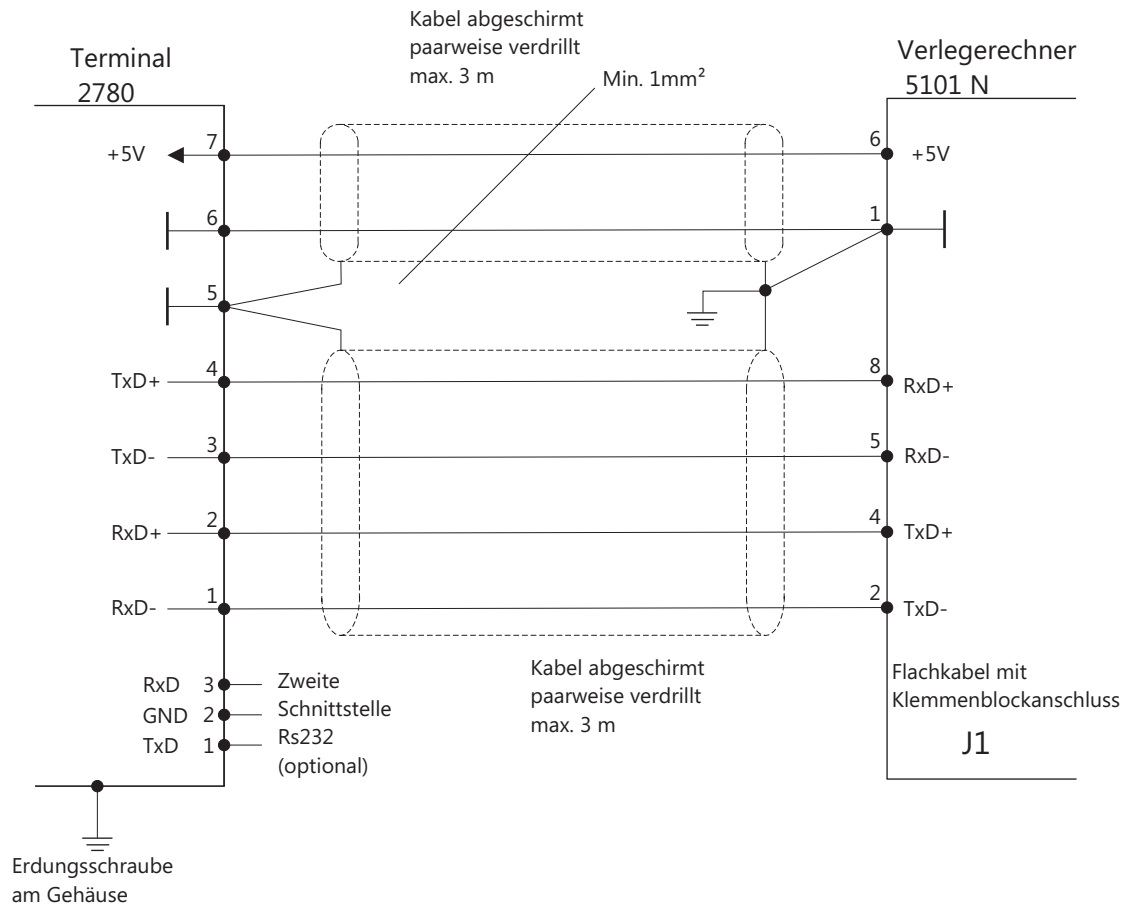

Netzwerkanschluss Terminal 2780 an Verlegerechner 5101N über Flachkabelanschluss J1(10pol) und Klemmenblock

Verlege- und Wickelsystem 5101 N

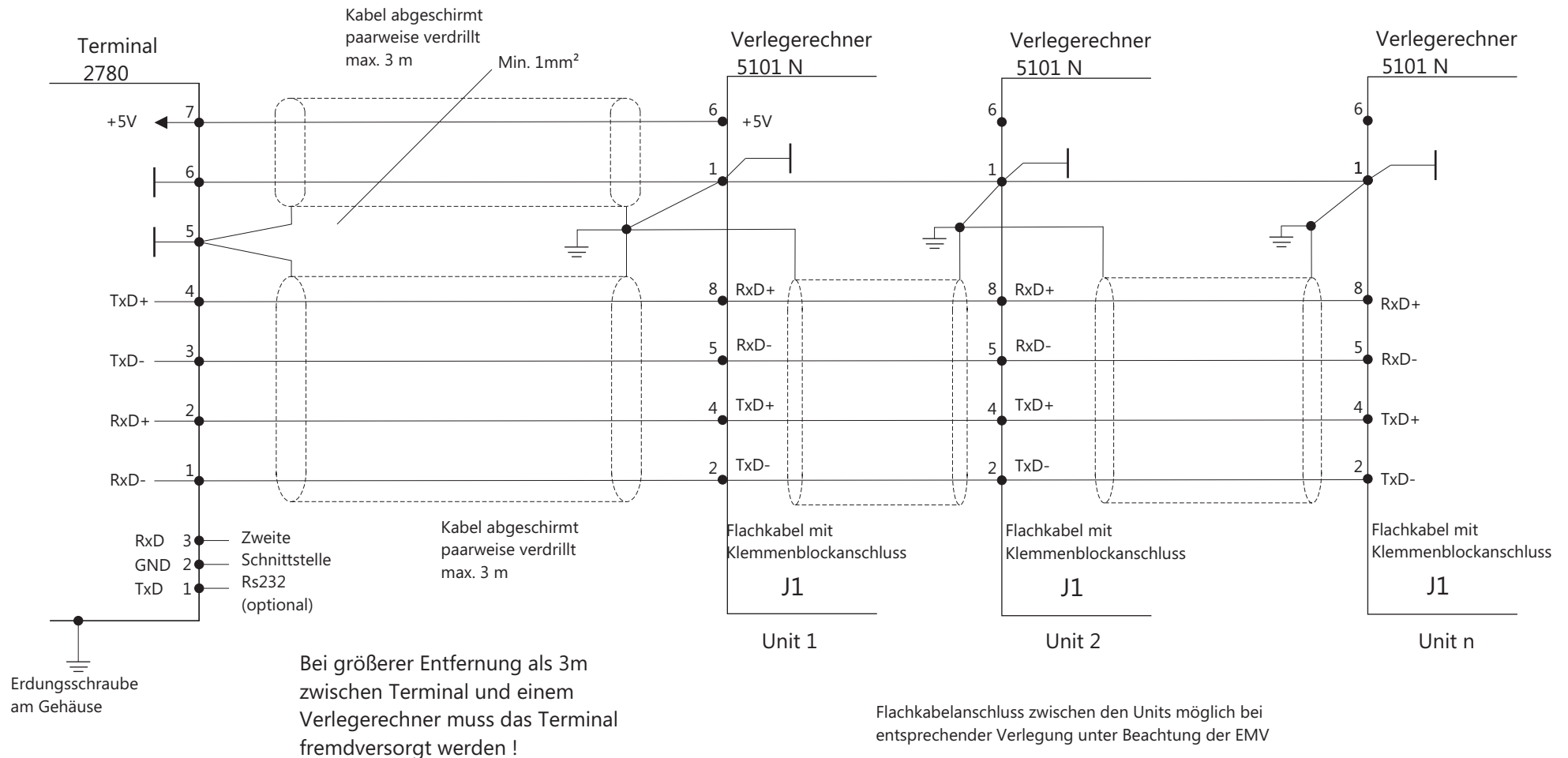

Anschluss Terminal 2780 an Verlegerechner 5101Rackversion über Cannonstecker (D-Sub) 9pol

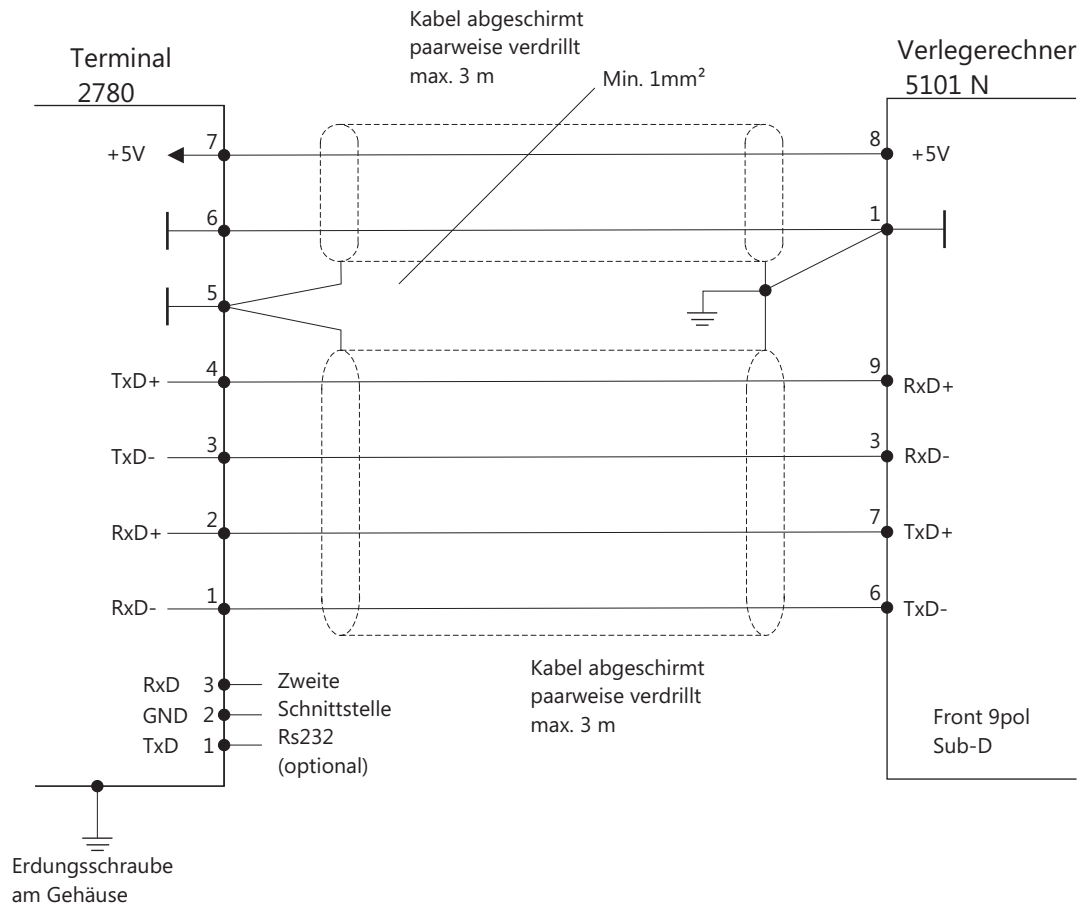

Bei größerer Entfernung als 3m zwischen Terminal und einem Verlegerechner muss das Terminal fremdversorgt werden !

Netzwerkanschluss Terminal 2780 an Verlegerechner 5101 Rackversion über Cannonstecker (D-Sub) 9pol

Verlege- und Wickelsystem 5101 N

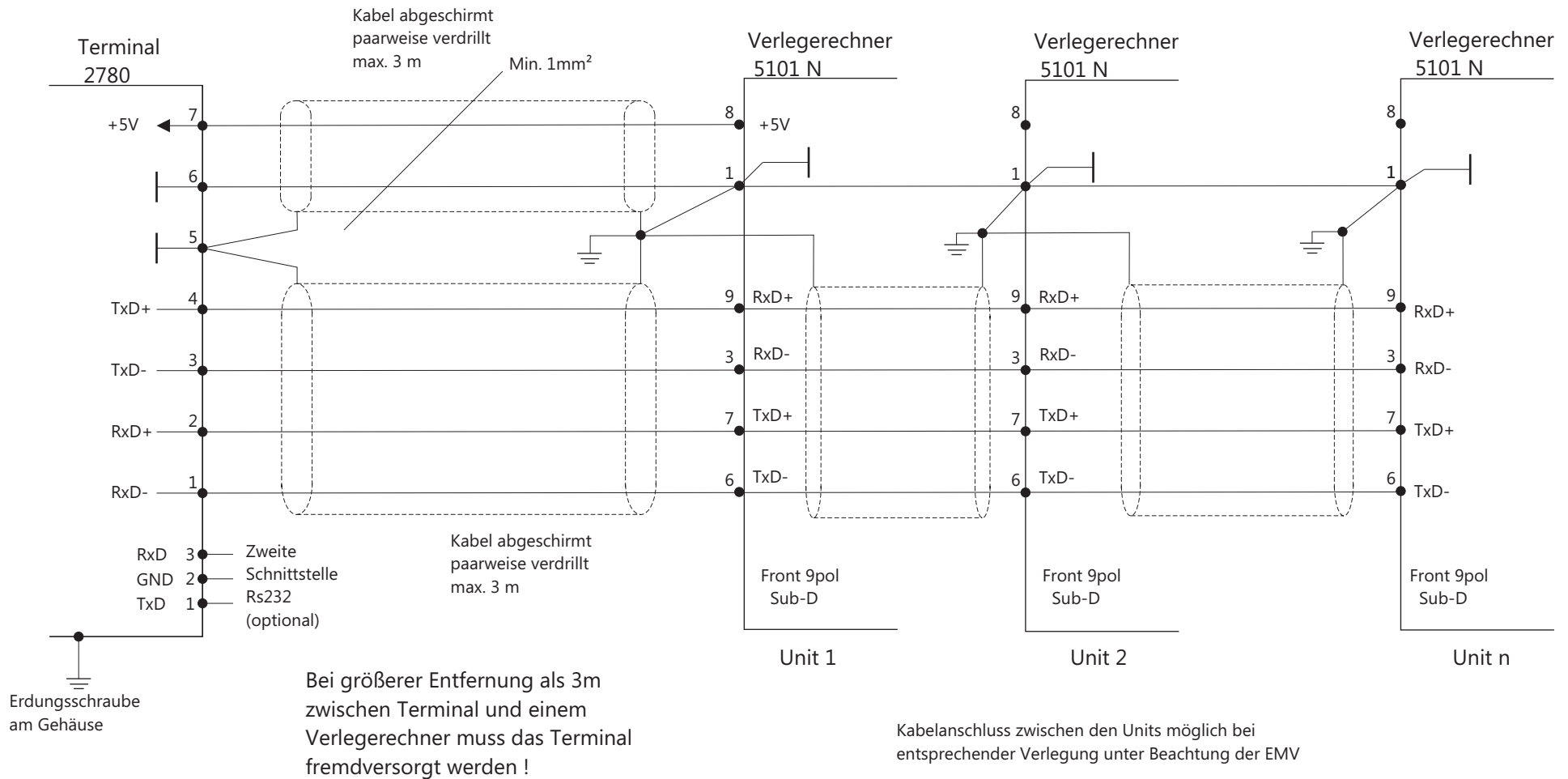

Adapter 5101 Standard Optionskarte

Einsatz nur in Industrieanlagen innerhalb geschlossener Metallgehäuse.
Installation nur durch Fachpersonal

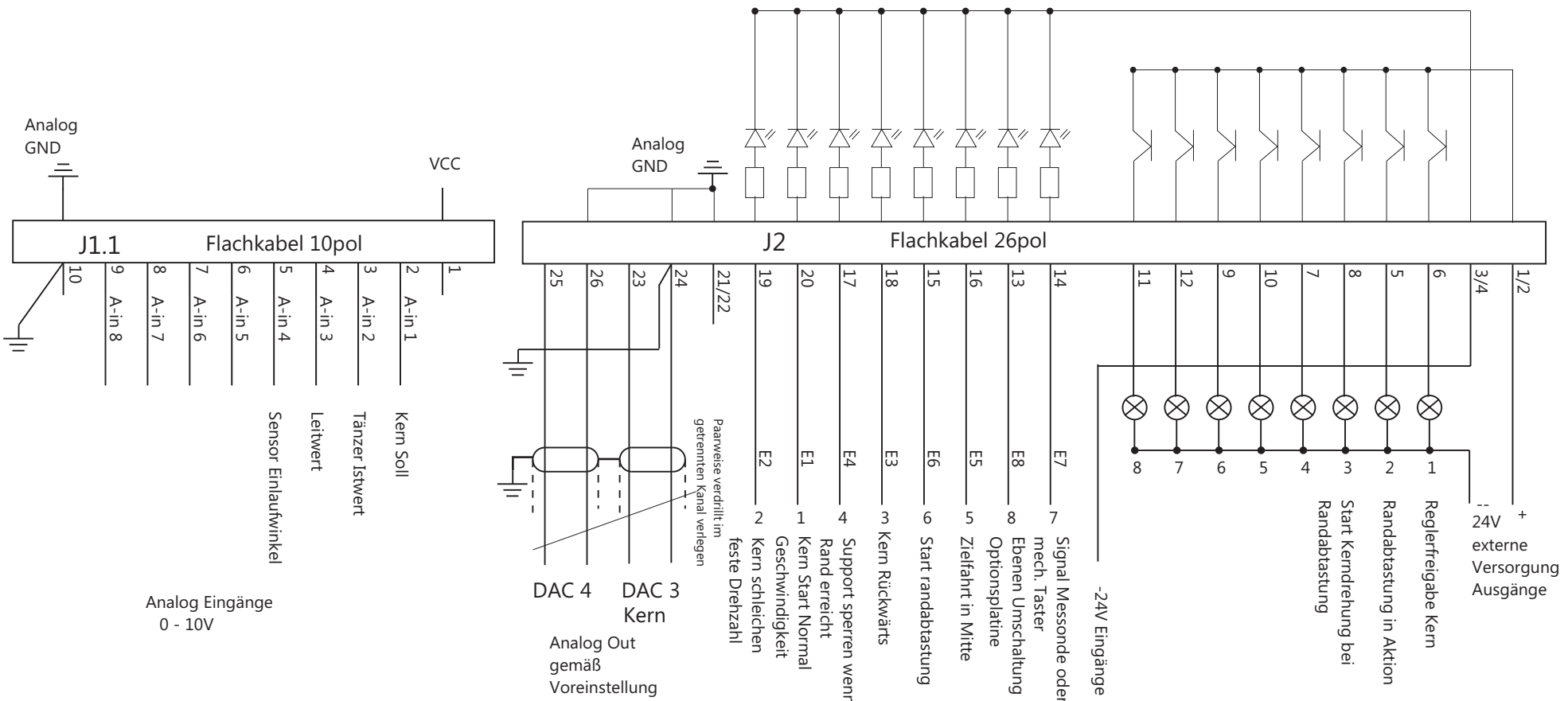
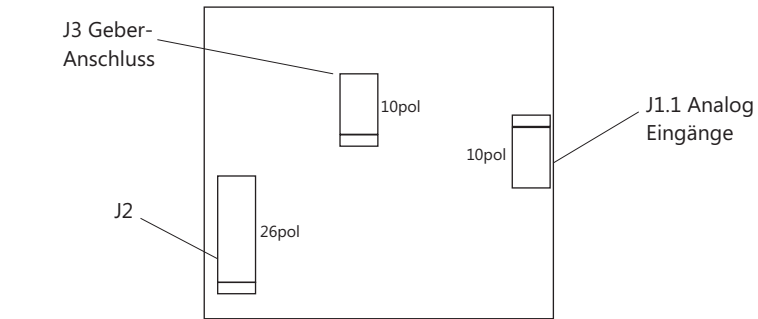

Erdung jeweils auf Montageplatte unmittelbar neben dem Gerät

Eingänge

Ausgänge

Verlege- und Wickelsystem
5101 N

Adapter 5101 Anschlußplan bei Geberversorgung 5 V Standard Optionskarte

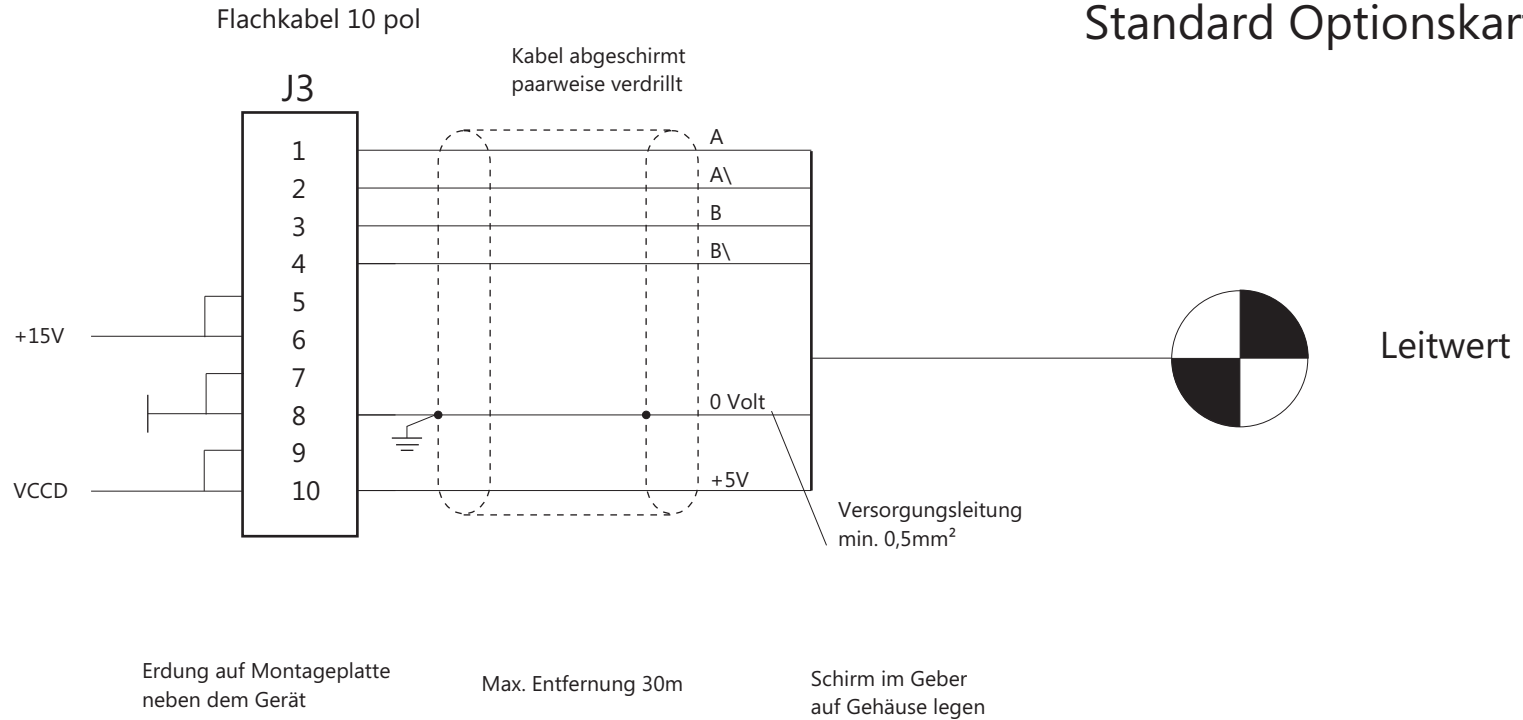

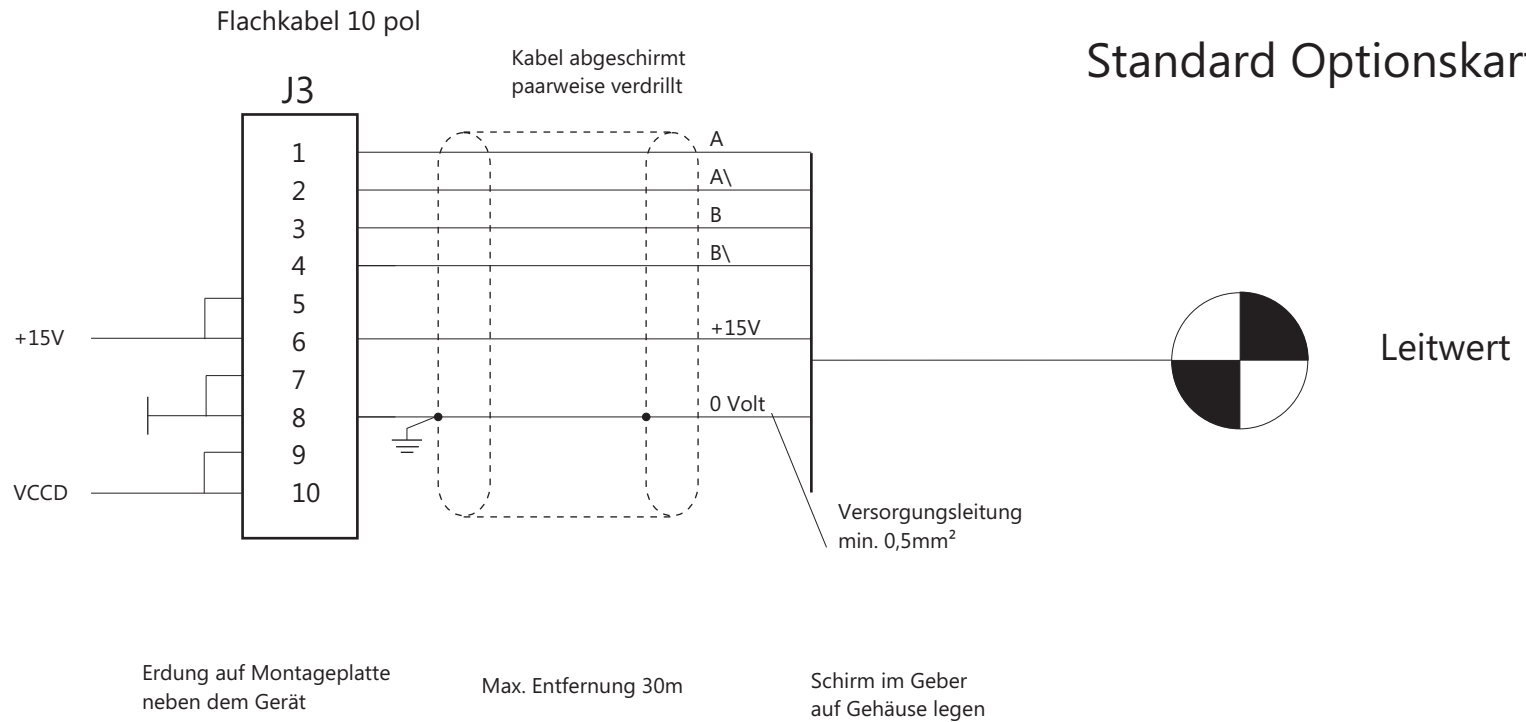

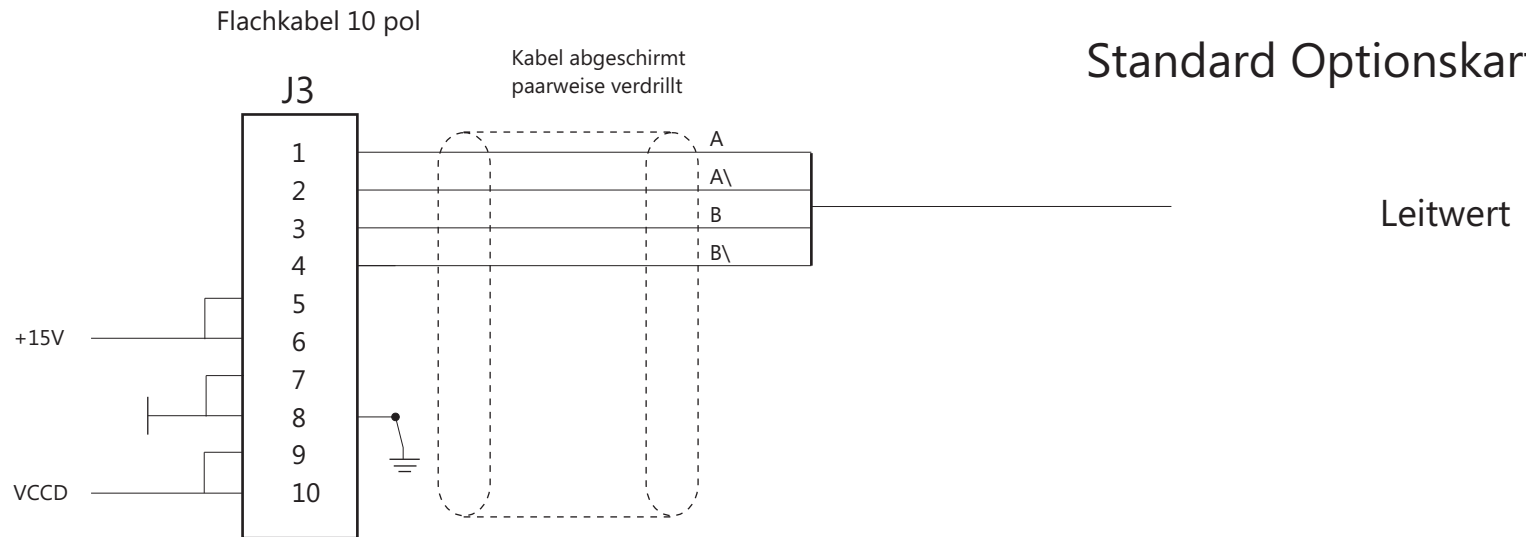

Erdung auf Montageplatte
neben dem Gerät

Max. Entfernung 30m

Schirm im Geber
auf Gehäuse legen

J2 Geber-Anschluss und Analogaugänge

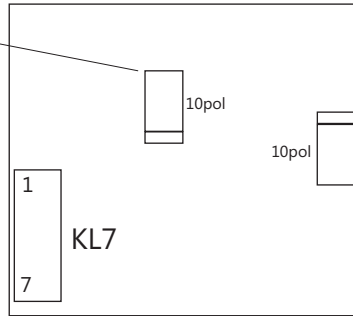

J1.1 Analog Eingänge

Einsatz nur in Industrieanlagen innerhalb geschlossener Metallgehäuse.
Installation nur durch Fachpersonal

Adapter 5101 PROFIBUS

Abschluss Version

Knoten Version

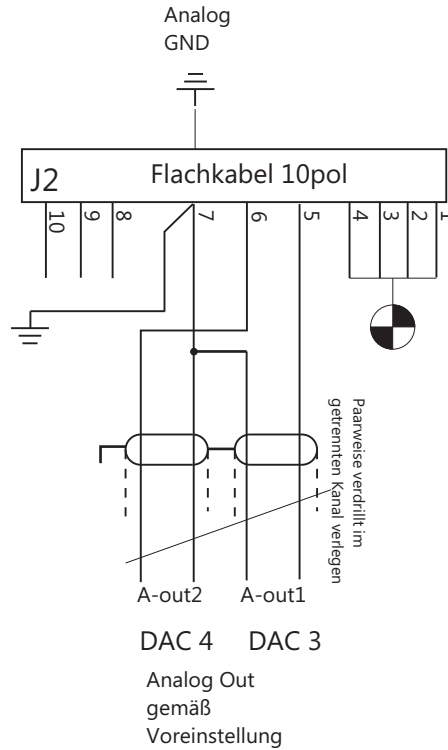
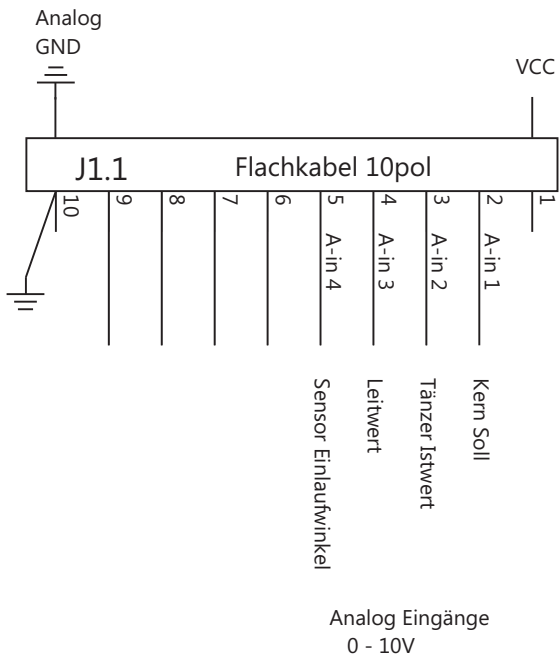

Als letzten Teilnehmer muss die Klemmen 1-5 und 2-6 gebrückt werden damit die Busabschlusswiderstände zugeschaltet sind.

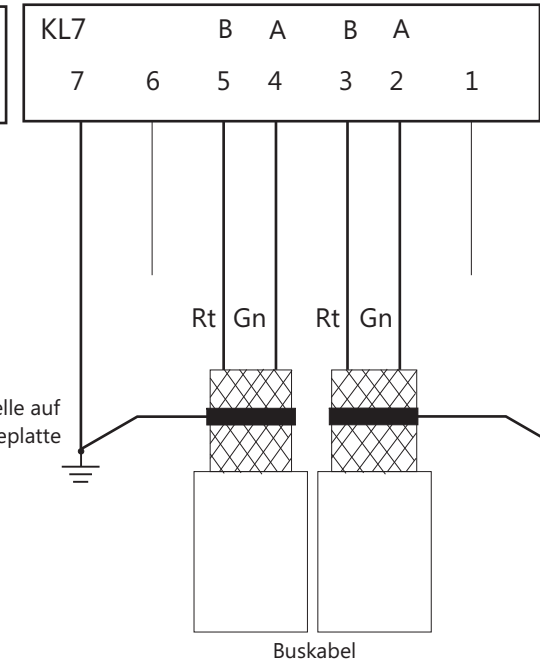
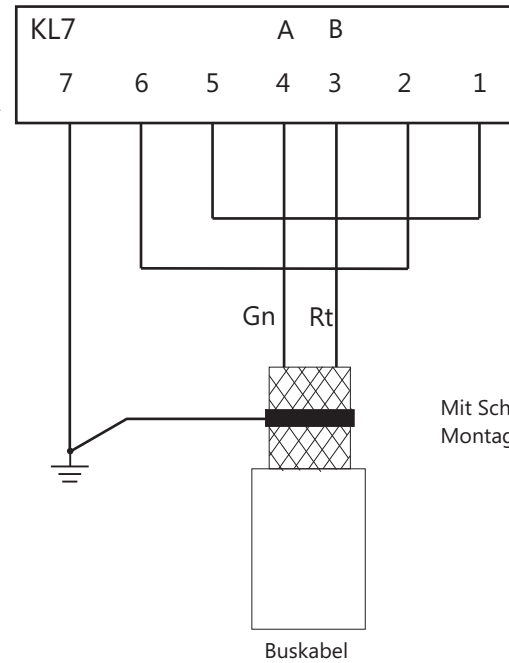

Mit Schelle auf Montageplatte

Erdung jeweils auf Montageplatte unmittelbar neben dem Gerät

Verlege- und Wickelsystem 5101 N Profibus

Adapter 5101 Profibus Anschlußplan bei Geberversorgung 5 V

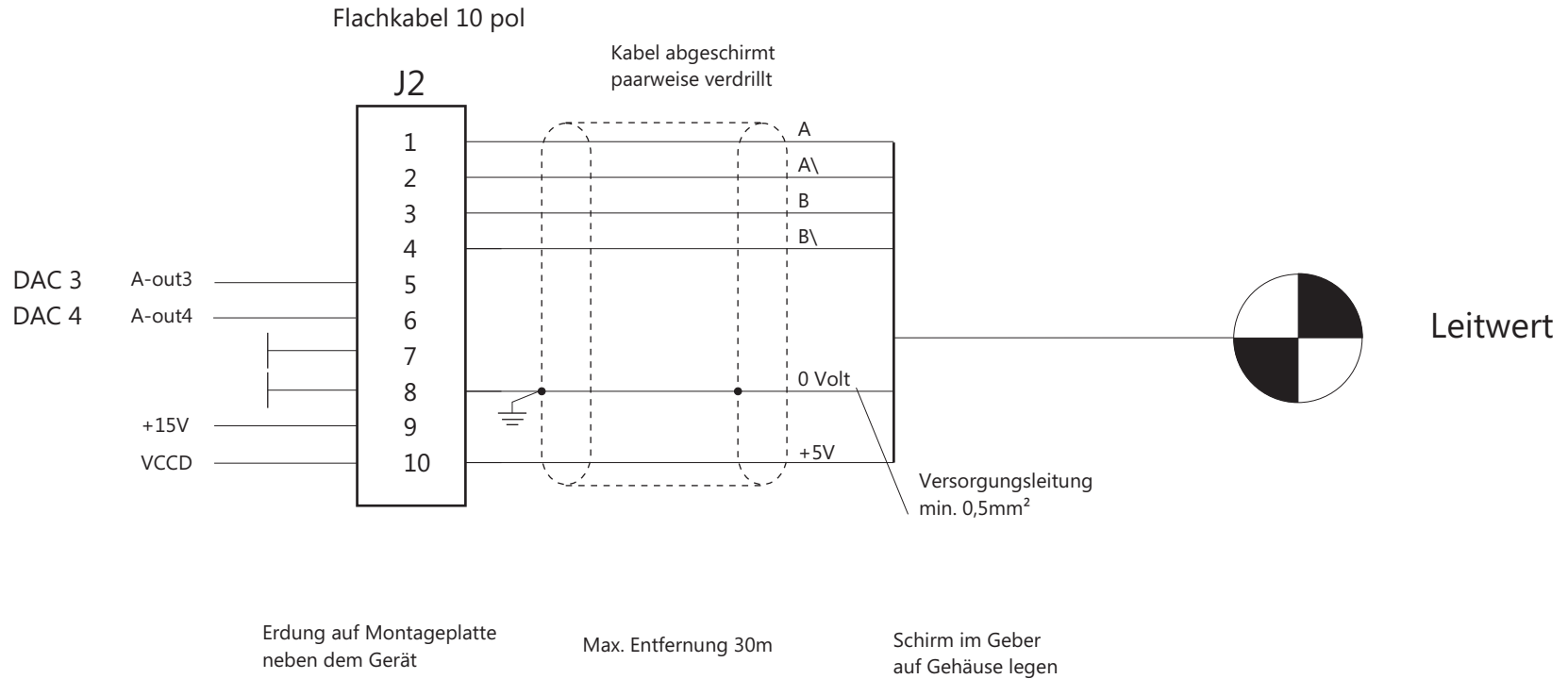

Adapter 5101 Profibus Anschlußplan bei Geberversorgung 15 V

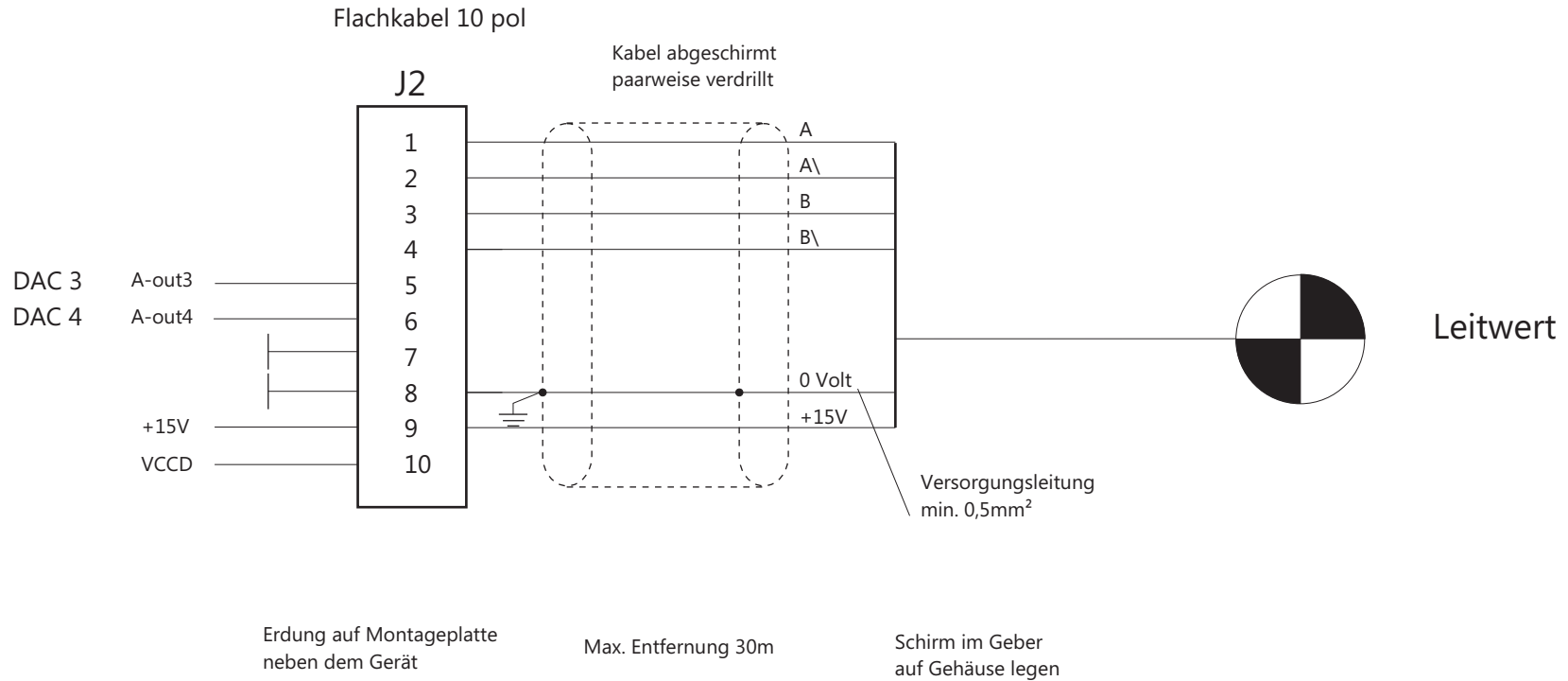

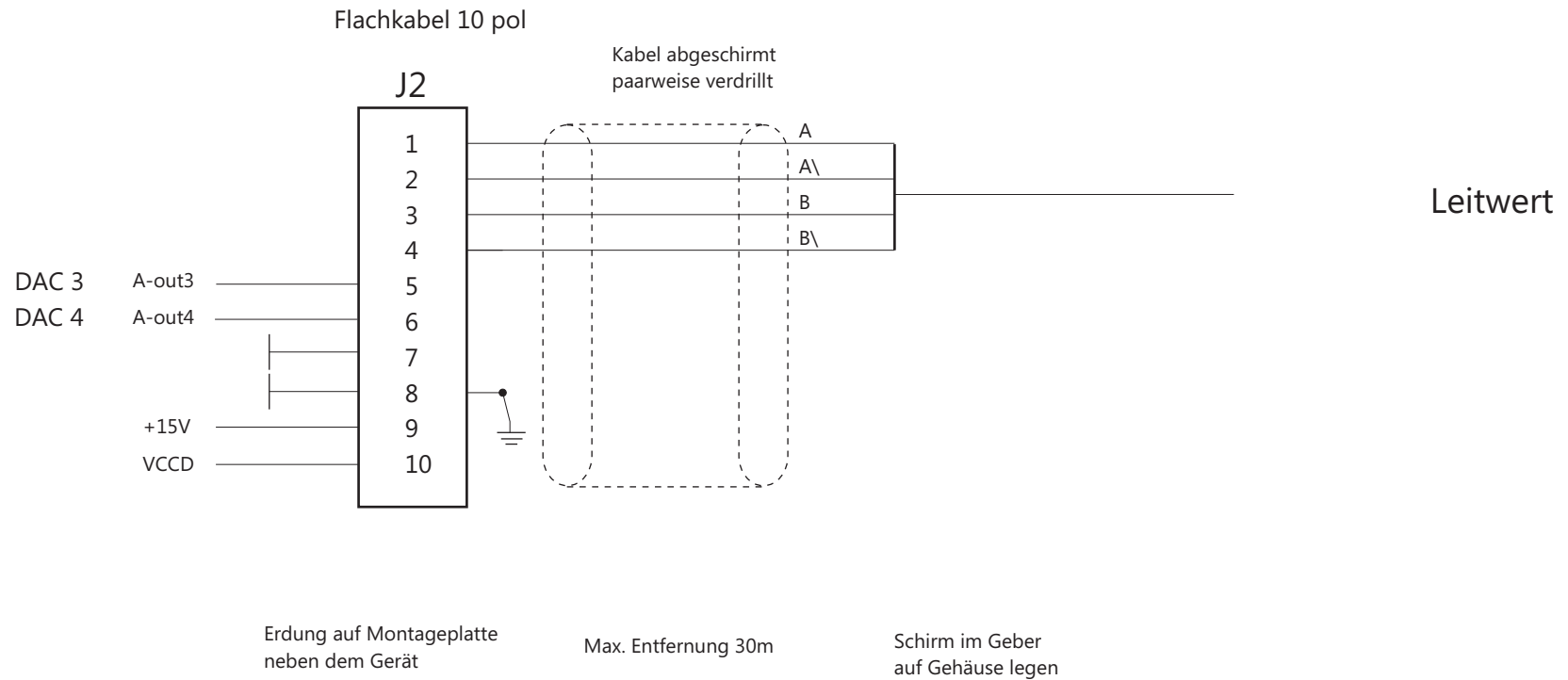

Aufwickler mit Randkorrektur wahlweise sensorgesteuert

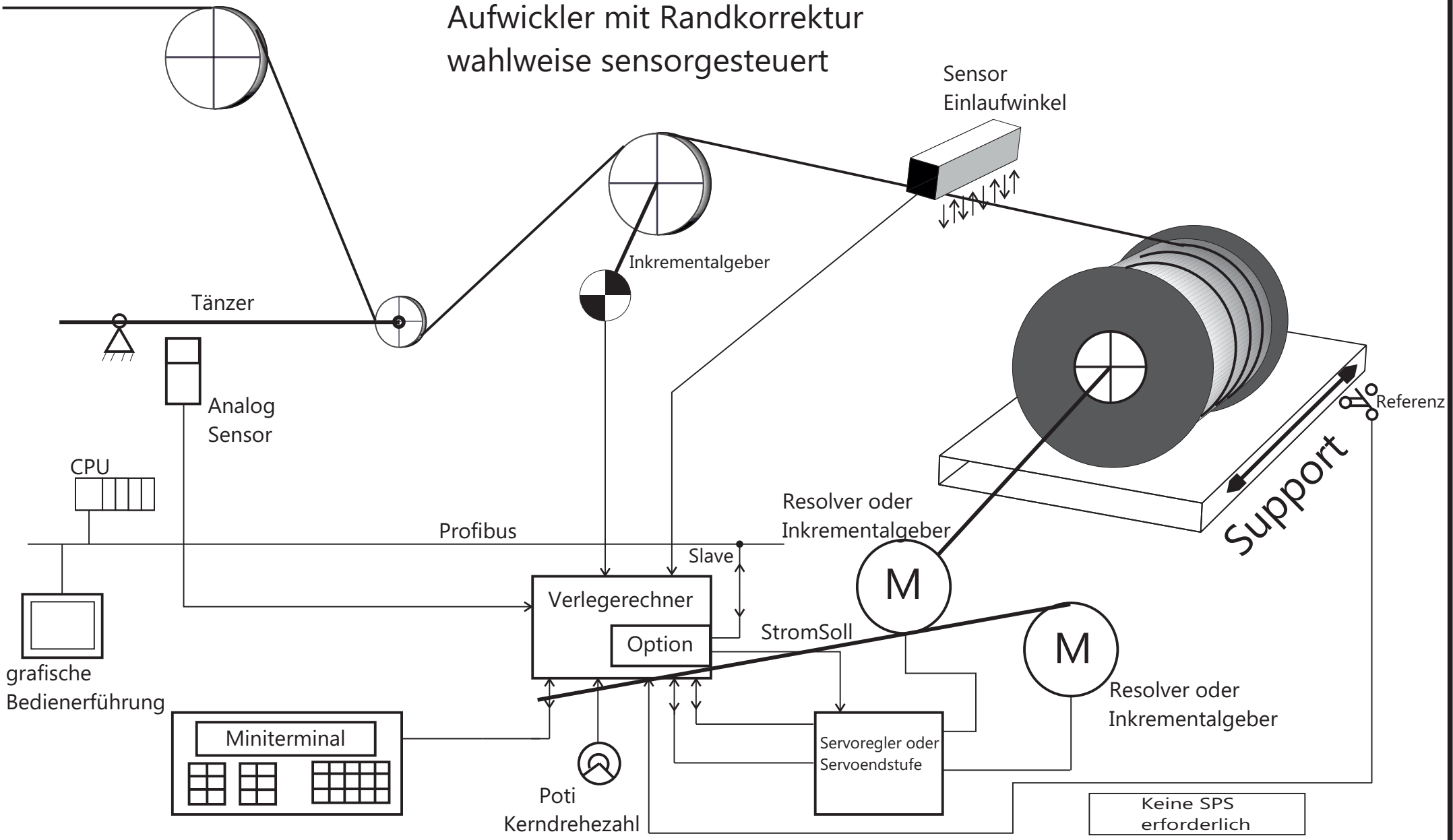

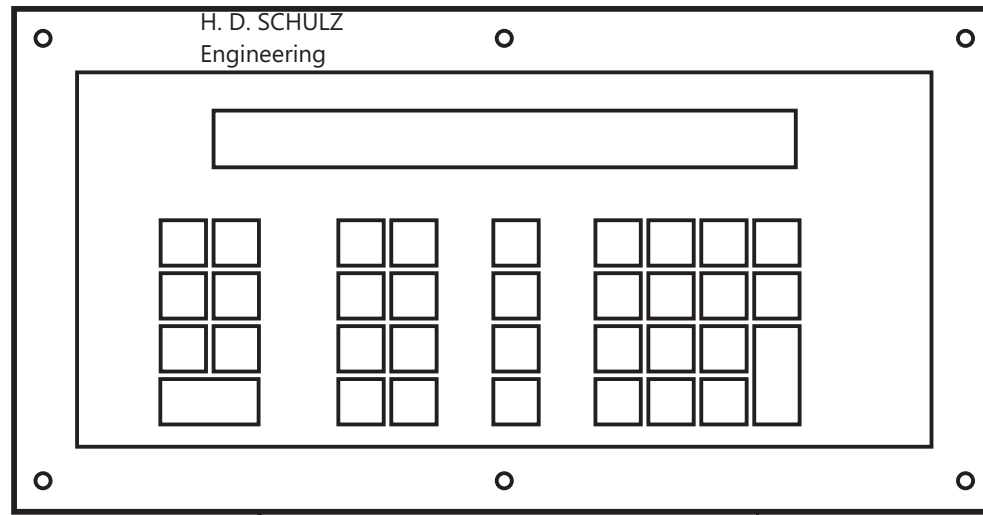

2 draht
Netzwerk V485

Optional
zum
Leitrechner
RS 232

Bis zu 48
Verlegestellen

Verlegerechner
5101N

Verlegerechner
5101N

Verlegerechner
5101N

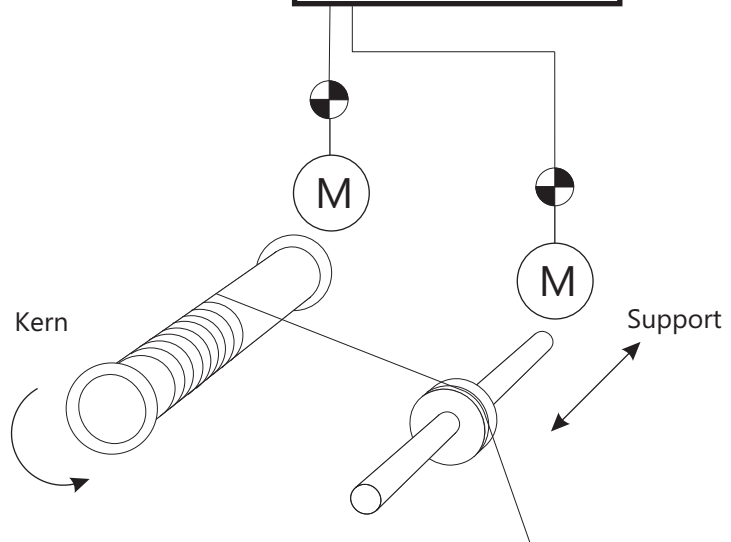

Netzwerkanschluss
V5101N mit Miniterminal 2780

H.D.SCHULZ
Engineering

Auf den Steinen 10
41812 Erkelenz-Keyenberg

Tel. 02164/ 4053
Fax 02164/ 49235

Internet
<http://www.schulz-engineering.de>

STEUERUNG KERNDREHZAHL ODER LEITWERT

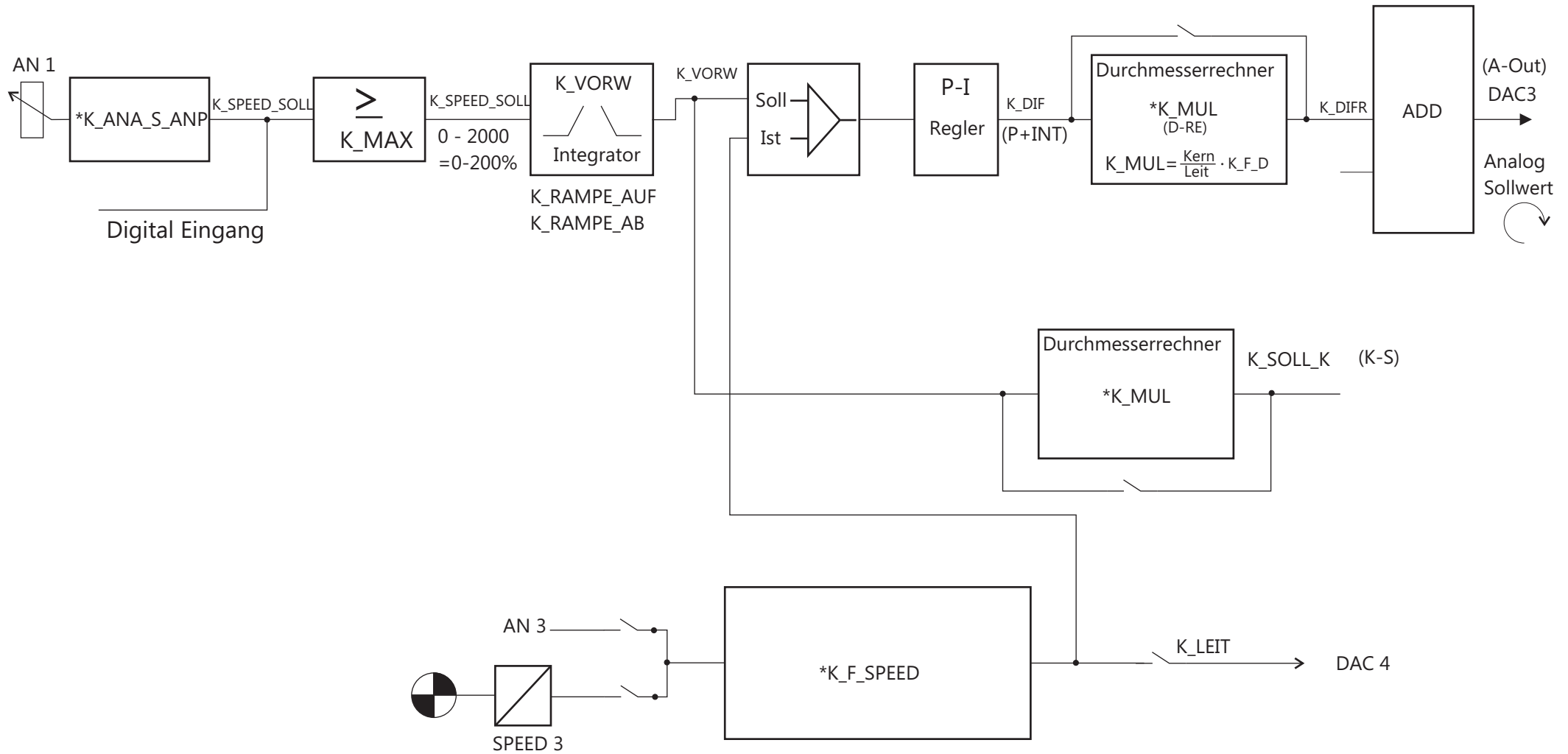

Tänzersteuerung Aufwickler

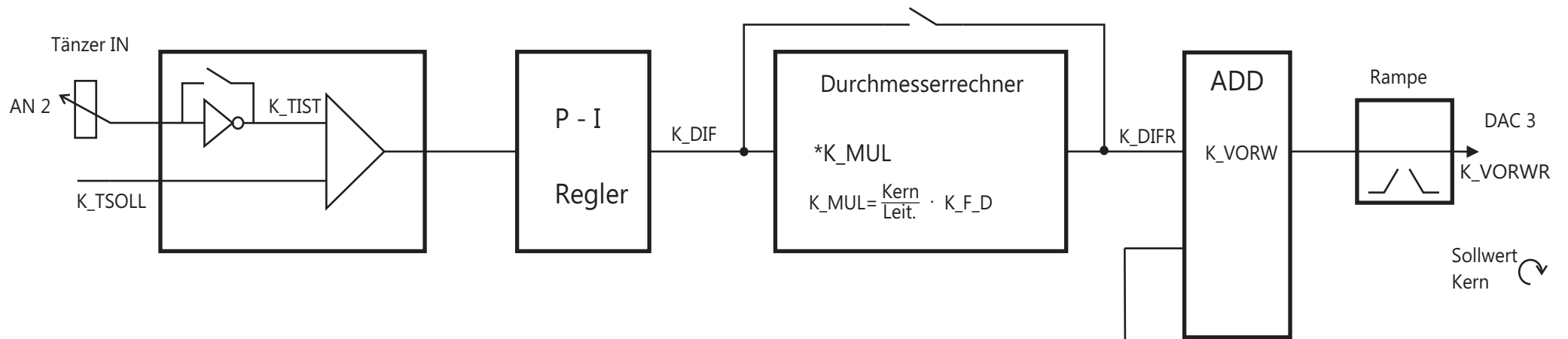

Leitwörterfassung

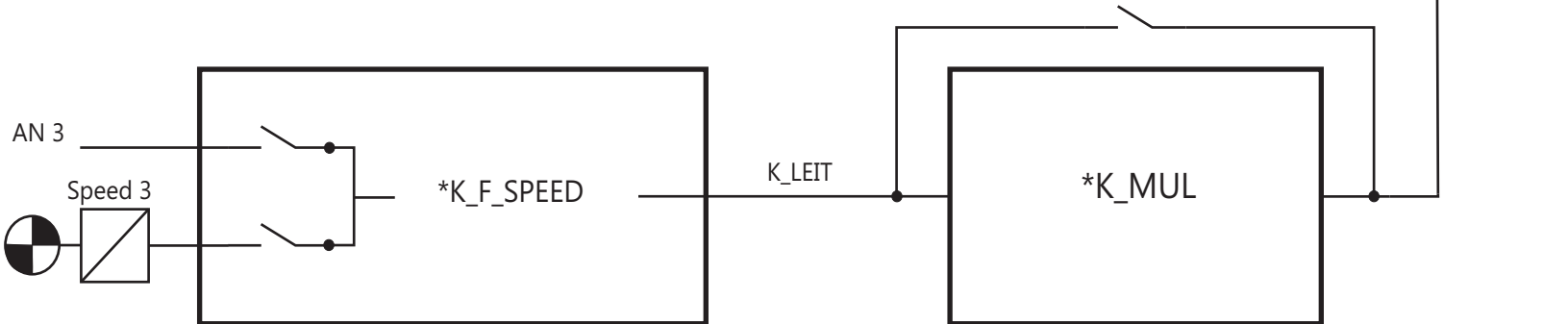

Alle Kanäle 4 fach Auswertung (Standard)

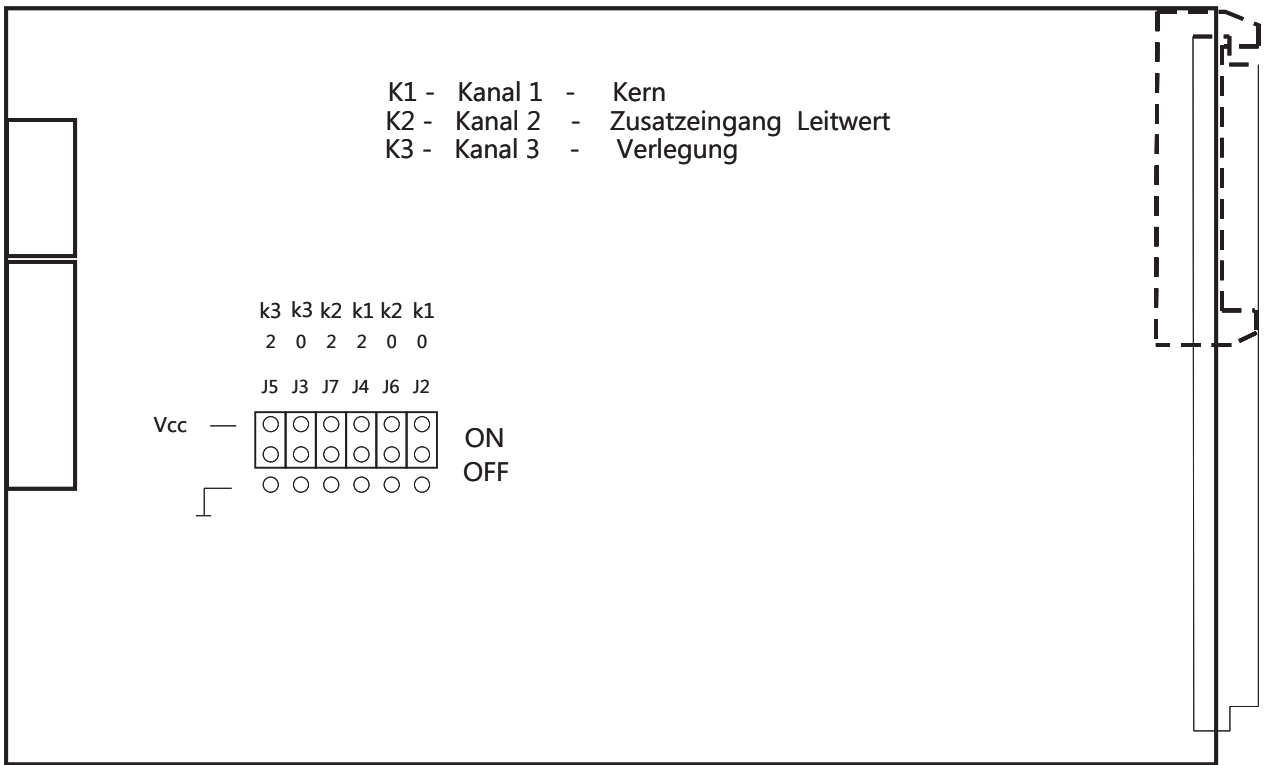

0	2	
1	1	4 fach Auswertung
1	0	1 fach Auswertung
0	1	2 fach Auswertung

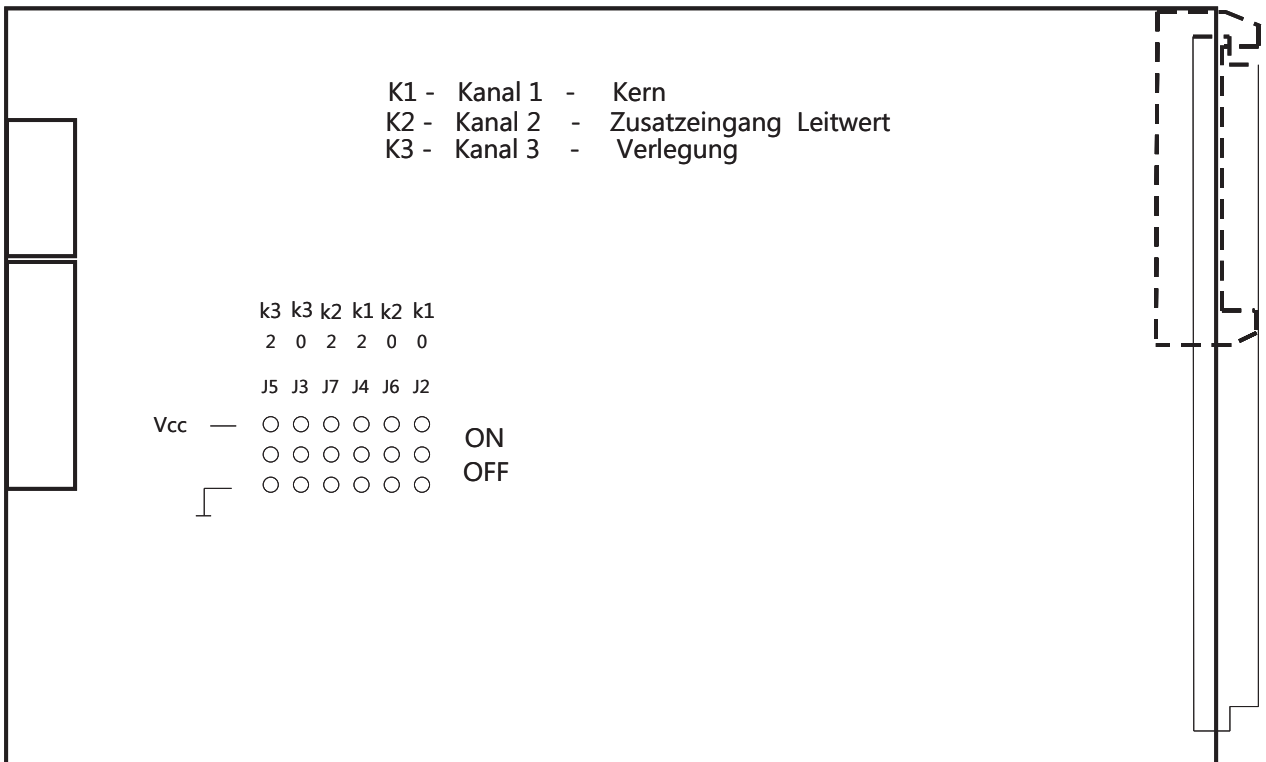

0	2	
1	1	4 fach Auswertung
1	0	1 fach Auswertung
0	1	2 fach Auswertung

Alle Kanäle 1 fach Auswertung

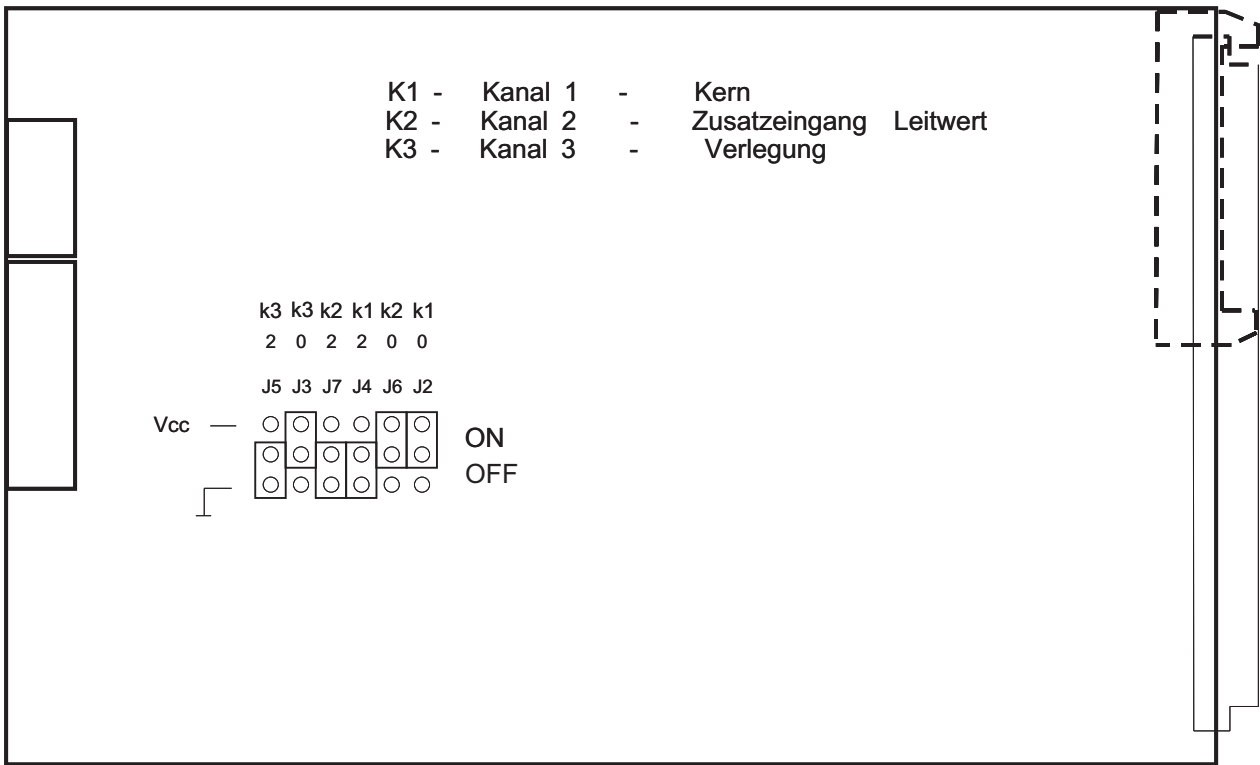

0	2	
1	1	4 fach Auswertung
1	0	1 fach Auswertung
0	1	2 fach Auswertung

Alle Kanäle 2 fach Auswertung

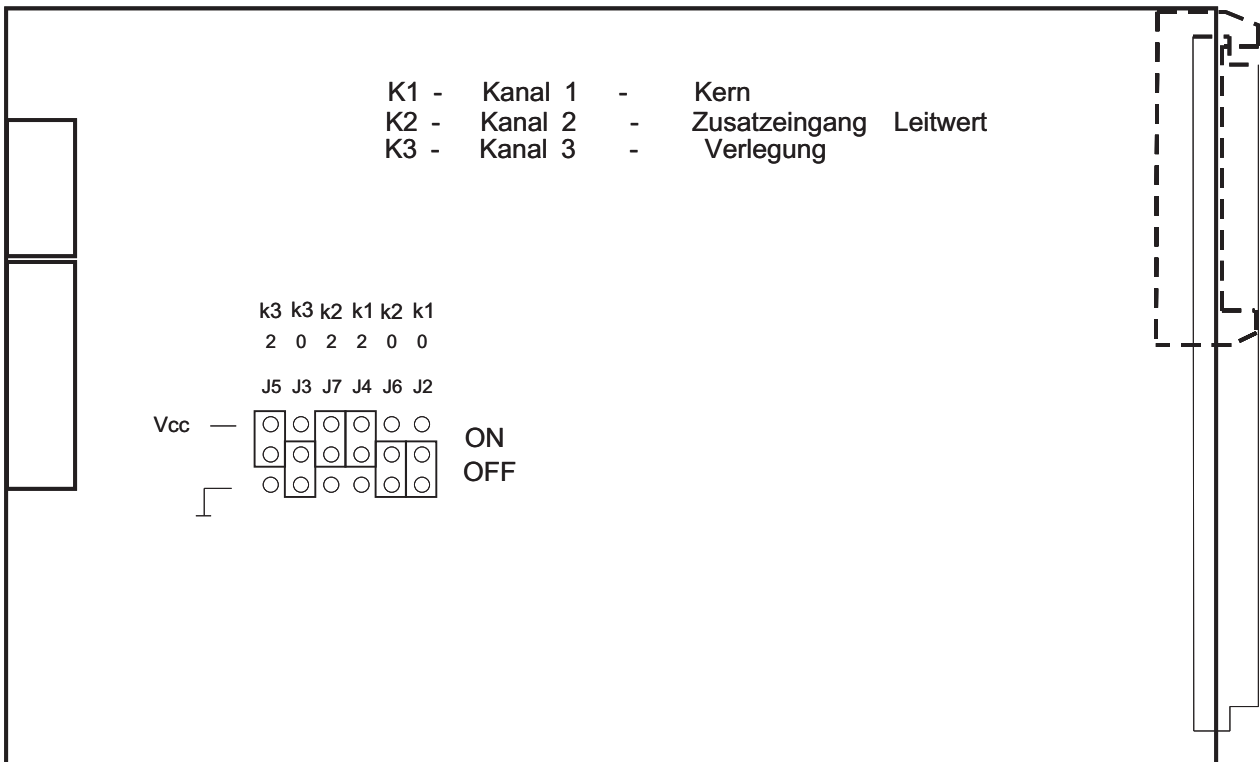

0	2	
1	1	4 fach Auswertung
1	0	1 fach Auswertung
0	1	2 fach Auswertung